

Systemwissen  
entscheidet

Messtechnik

# Umwelt Sicherheit Prozess- Technik

- Gaswarmmesstechnik
- Umwelttechnik
- Feuerungstechnik
- Feuchtemesstechnik



Firmenwerte:

**Kompetent  
Verlässlich  
Begeistert**

Geschäftsbereiche:

- Sicherheitstechnik
- Umwelttechnik
- Prozesstechnik

# Inhalt

04	Services und Dienstleistungen
06	Stationäre Gaswarnsysteme
08	Tragbare Gaswarngeräte
10	Kommunikation ist Sicherheit
12	Umwelt und Emissionen
14	Messen von Öl in/auf Wasser
16	Feuerungstechnik
18	Feuchtemesstechnik
21	Produkte der Messtechnik
22	Schmachtl Wissensblog

# Warum Schmachtl?

Beratungskompetenz führt zur optimalen Produktauswahl. Dienstleistung unterstützt die einwandfreie Funktion Ihrer Komponenten.

Beratung	
Planung	
Inbetriebnahme	
Überprüfung	
Wartung	
Montage	
Schulung	
Reparatur	

Unser Systemwissen ist Ihr Marktvorteil

## Unser Portfolio:

- Stationäre, mobile Gaswarngeräte/Systeme
- Analyse-Geräte für Gase und Wasser
- Feuchtemessgeräte für Schüttgut und Flüssigkeiten
- Pumpen für Gase und Flüssigkeiten
- Prozessmessgeräte für Druck, Durchfluss, Temperatur, Füllstand und Kraft
- Emissionsmeseinrichtungen
- Feuerungstechnik
- Hochdruckkompressoren

- Wiederkehrende Überprüfungen
- Behördenkonforme Protokollierung
- Dokumentation



- 80 Jahre Engineering-Kompetenz
- Langjährige Partnerschaft mit qualitativen Herstellern
- Enge Beziehung zu unseren Kunden

## Services- und Dienstleistungen

- Kundennähe und persönliche Beratung
- Beratung Vorort, am Telefon, per Video Call
- Schulungen vor Ort
- Video Schulungen
- Wartungsverträge
- Terminplanung



- Gesetze und Normen
- Kurzfristige Verfügbarkeit sowie Ersatzprodukte und Ersatzteillieferung über viele Jahre



# Stationäre Gaswarnsysteme

Die Gassensoren messen Gefahrenstoffe bereits in kleinsten Konzentrationen und warnen rechtzeitig vor möglichen Gefahren. Optischer und akustischer Alarm warnt die Menschen im Umfeld und setzt Sicherheitsketten in Gang.

## Sensoren

Gastransmitter zur kontinuierlichen Messung von Gasen in normalen und explosionsgefährdeten Bereichen. Durch Verwendung von 6 unterschiedlichen Sensortechnologien werden eine Vielzahl gesundheitsgefährdende, explosionsfähige und nicht brennbare Gase und Dämpfe gemessen. Sensortechnik: Elektrochemisch, Halbleiter, Wärmetönung, Wärmeleitfähigkeit, IR und PID.

## Biogas Analysator

Biogas-Analysatoren überwachen Biogas auf die Gaskomponenten CH<sub>4</sub>, CO<sub>2</sub>, H<sub>2</sub>S, O<sub>2</sub> und H<sub>2</sub>. Diese Prozesskontrolle unterstützt die optimale Beschickung der Fermenter und bringt wichtige Daten für den Betrieb des Gasmotors.

## KM 2000

Der Kohlenwasserstoff-Analysator KM2000 CnHm ist ein modular aufgebautes, mikrocontrollergesteuertes Messgerät für die Messung von Lösemitteln. Mit dem KM 2000 CnHm können alle brennbaren, gasförmigen Kohlenwasserstoff-Verbindungen in Luft gemessen werden.



## Auswertegeräte

Das Mehrkanal-Gasmeldegerät MWS gibt es mit bis zu 16 Kanaleingängen:

- Tastatur und LCD-Display zur Anzeige von Istwerten, Halbstundenmittelwerten und Störmeldungen
- Alarmschwellen pro Sensor, individuell einstellbar
- Ansteuerung von Warn- und Steuereinrichtungen
- Analog Ausgangssignal RS 232



## Normen und Gesetze

- ÖVE/ÖNORM EN 60079-29-1, 2 Explosionsfähige Atmosphäre
- Merkblatt T021, T023, T055 (BG RCI)
- Deutsche Berufsgenossenschaft
- ASchG (Arbeitnehmerschutzgesetz)
- BGB Bundesgesetzblatt
- VEXAT
- ÖVE Richtlinie R 24

## Zubehör

Blitz, Drehleuchten, Hupen, Prüfgas Warntransparente und USV



## Anwendungsbereiche

- Lüftungstechnik
- Arbeitsplatzschutz
- Brauereien
- Aktivkohlefilter
- Automobilindustrie
- Flüssiggaslager
- Labore
- Klärwerke
- Landwirtschaft
- Biogasanlagen
- Lackproduktion
- Kühllhäuser
- Problemstofflager



## Schmacht! fokussiert

Gaswarnanlagen und Geräte ob fix installiert oder mobil, sind sicherheitsrelevante Ausrüstungen zum Schutz von Menschen. Schmacht! sieht sich als Sicherheitspartner auf Augenhöhe mit den Sicherheitsverantwortlichen im Unternehmen.

## Mobile Gaswarnsysteme

Unsere Auswahl an tragbaren Eingas- und Mehrgaswarngeräten eignet sich zum Überwachen von ein bis sieben Gasen. Verschiedene flexible Sensoroptionen ermöglichen das Erkennen von brennbaren und toxischen Gasen. Bei Überschreiten von gesetzlich festgelegten Grenzwerten wird ein optischer und akustischer Alarm ausgelöst. LENS Wireless Netzwerke ermöglichen einen Informationsaustausch zwischen den Geräten.



### 1 Wir beraten und planen:

- Umsetzen von Gesetzen und Regularien
- Optimale Produktauswahl
- Individuelle Komplettlösungen

### 2 Schulung der Mitarbeiter:

- Grundlagen und Funktion der Komponenten
- Praktische Handhabung der Geräte
- Einsatzmöglichkeiten und Vorgehensweisen

### 3 Service-, Wartung-, Überprüfung-, Mietgeräte:

- Regelkonforme Überprüfung der Geräte
- Protokollierung und Datenmanagement
- Instandhaltung
- Mieten statt kaufen/Woche/Monat

## Zubehör

### Docking Station:

Abgestimmt auf Ihr Gerät für Bumbtest, Kalibrierung und mit Ladefunktion. Datenspeicher oder Anbindung an die Cloud.

### Kalibriergas:

Das richtige Kalibriergas in optimaler Qualität und passendem Flaschenvolumen zum Gaswarngerät.

### Durchflussregler:

Auch mit Reading Funktion zur Erkennung der richtigen Gaszusammensetzung.



## Tragbare Gaswarngeräte

Gasmonitore müssen Gasalarme sofort melden. Bewegungssensoren bieten zusätzliche Sicherheit für Ihre Mitarbeiter. Notfalltasten geben die Möglichkeit, sich in Notsituationen bemerkbar zu machen. Alarme können innerhalb eines Arbeitsteams oder an übergeordnete Stellen weitergeleitet werden. Unsere Sicherheitstechniker helfen bei der richtigen Auswahl.

### Gas Badge Pro Eingas-Warngerät

Frühzeitige Erkennung gefährlicher Sauerstoffkonzentrationen oder von giftigen Gasen wie z. B. CO, H<sub>2</sub>S, NO<sub>2</sub>, SO<sub>2</sub>, Cl, NH<sub>3</sub>. Zuverlässigkeit über die gesamte Lebensdauer, Sensoren austauschbar.



### Tango TX1 Eingas-Warngerät

Leichtes und tragbares Gaswarngerät für den persönlichen Schutz. DualSense-Technologie erhöht durch den Einsatz von 2 Sensoren für das gleiche Gas die Sicherheit der Mitarbeiter. Dank Guaranteed for Life™ müssen Sie weniger Zeit für den Austausch aufwenden.



### Ventis MX4

Ist ein kompaktes kostengünstiges Gaswarngerät. Durch seine vielfältigen Konfigurationsoptionen kann es auch Ihre Anforderungen ganz einfach erfüllen. Es ist ein ideales Gaswarngerät zur Messung von bis zu 4 Gasen, für die Begehung beengter Räume und in vielen anderen gefährlichen Umgebungen. Optional mit integrierter oder aufsteckbarer Probenpumpe.



### Ventis Pro 5

Überwachen Sie bis zu 5 Gase gleichzeitig mit diesem robusten Gaswarngerät für den persönlichen Schutz das zudem drahtlos, LENS Wireless, kommunizieren kann. Es bietet Sicherheitsfunktionen, die über die reine Überwachung von Gasen hinausgehen, wie Alarmweitergabe auf Teamebene und Übermittlung von Standortdetails, Totmannalarm und Notruftaste. Optional mit integrierter oder aufsteckbarer Probenpumpe.



### MX6 iBrid

Gleichzeitige Messung von bis zu 6 Gasen möglich mit einfacher, benutzerfreundlicher, menügeführter Navigation, grafisches LCD-Farbdisplay, bei sämtlichen Lichtverhältnissen gut ablesbar, lautes Alarmsignal und Gehäuse mit stoßfestem Gussgummi, optional integrierte Probenpumpe, auch für Prozessgasmessungen geeignet.



### Radius@BZ1 Bereichsüberwacher

Erkennt Gefahren verursacht durch bis zu 7 verschiedene Gasen 24/7. LENS Wireless, die drahtlose Peer to Peer Netzwerktechnologie erlaubt ein einfaches Kommunizieren zwischen mehreren Geräten und ist ohne Zusatzausrüstung einfach einzurichten. Das herausnehmbare SafeCore® Modul vereinfacht Kalibrierung und Datensicherung in der Docking Station. Bis zu 7 Tage Akkulaufzeit.





## Kommunikation ist Sicherheit

Sicherheit für Menschen ist uns ein Anliegen. Die hochwertigen Produkte von ISC bestehen durch einfache Bedienbarkeit und der Möglichkeit zur Datenübertragung an eine Zentrale oder Sicherung der Ereignisse am eigenen Speicher. Die iNet Onlineversion bietet die Dokumentenorganisation und Wartungsmaßnahmen in der leicht zugänglichen Cloud.

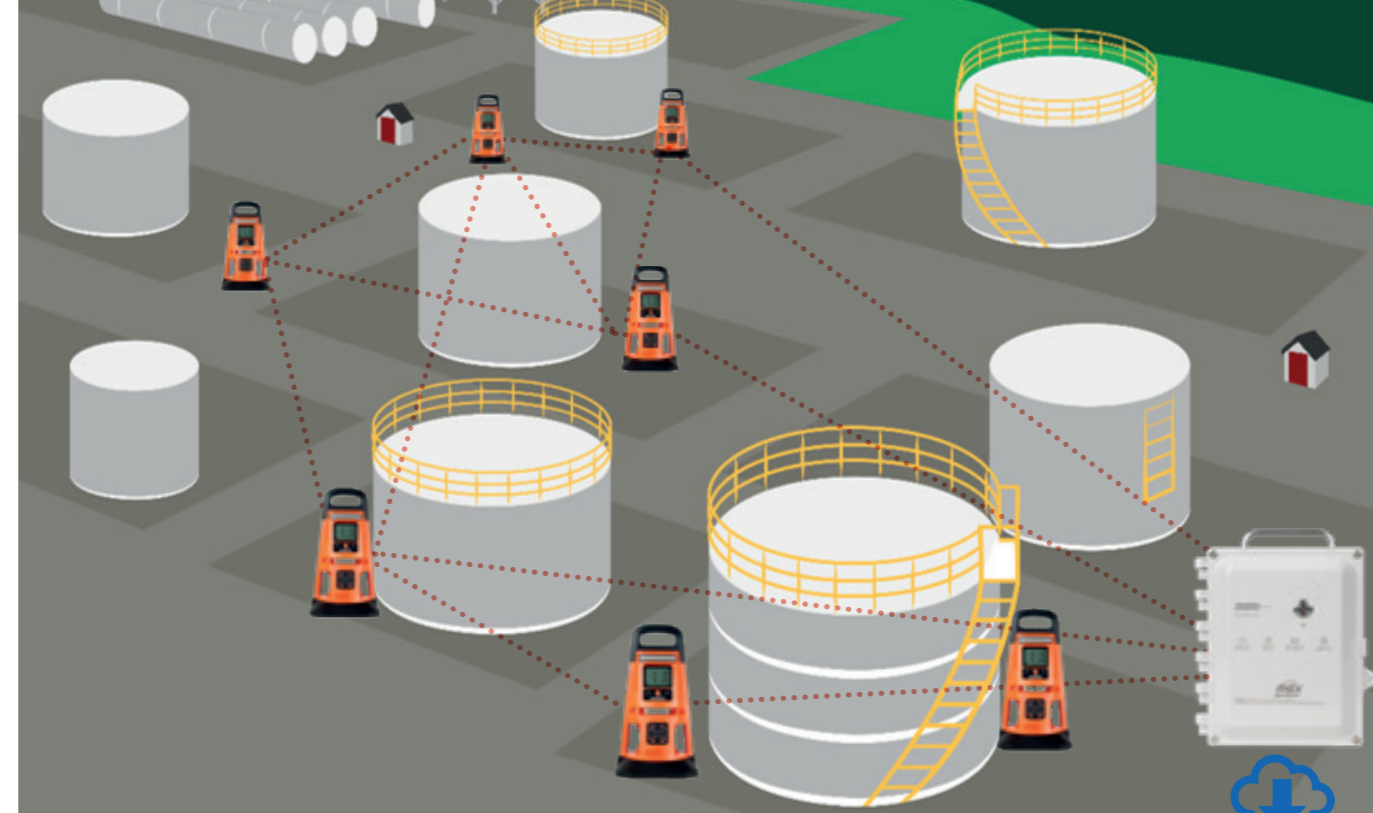

### Bildbeschreibung:

LENS Wireless verbindet mehrere Radius® BZ1 mit RGX Gateway, dieser sendet Daten via SIM, WIFI oder Ethernet an PC.



## Anwendungsbereiche

- Kommunalbetriebe
- Feuerwehren
- Stahlwerke
- Gärkeller
- Chemiewerke
- Kläranlagen
- Logistik
- Wasseraufbereitung
- Industrieanlagen
- Gaslager
- Kanalreinigung
- Tunnelbau

### VENTIS® PRO5 WLAN

Der Akku WLAN vernetzt das Ventis® Pro5 direkt mit der iNet® Now-Software für die Live-Überwachung. Akku-Betriebsdauer bis zu 16 Stunden.

### IASSIGN® Technologie

Gaswarngeräte zeichnen grundlegende Informationen über Gefahren durch Gase auf und speichern diese Ereignisse. Die zusätzlich installierte iAssign®-Technologie ermöglicht die Nachverfolgung von Daten zu Mitarbeitern und Einsatzorten schnell und einfach, dadurch optimieren Sie Ihr Gaswarnkonzept.

### RGX® Gateway

In Echtzeit werden Gerätedaten an eine Leitstelle übertragen, dadurch wissen Sie jederzeit ob Ihre Mitarbeiter in Sicherheit sind, auch wenn man sie nicht sehen kann. Sie haben immer die Möglichkeit, schneller zu reagieren und sofort Hilfe anzufordern.

### LENS® Wireless

LENS Wireless ermöglicht die Kommunikation zwischen mehreren Radius BZ1 Bereichsüberwachern und persönlichen Gaswarngeräten Ventis PRO. Mit beiden Gaswarngerätetypen können Mitarbeiter sehr einfach ein Netzwerk aufbauen, um Informationen über gefährliche Gase auszutauschen. Bei Verwendung eines RGX Gateway werden diese Informationen in Echtzeit in die Cloud und weiter an eine Leitstelle übertragen.

### iNet Control Software

Bei iNet® Control handelt es sich um eine Management-Software mit hoher Übersichtlichkeit und Transparenz. Ein HYPERLINK Zugriff auf ein Dashboard ermöglicht eine problemlose Verwaltung von Ereignissen und Mitarbeitern. iNet Control bietet einen optimalen Überblick über das gesamte Gaswarnkonzept.

### iNet Now

Die iNet® Now Software für die Live-Überwachung bietet SMS- und E-Mail-Alarme in Echtzeit am Handy oder PC, wenn Gefahr durch Gas droht, ein Mitarbeiter in Panik gerät oder verletzt ist. Bei Vorfällen sehen Sie auf einer Karte sofort, was passiert und können schnell reagieren.

### iNET Exchange

iNet® Exchange ist ein Abo-Service für Ihre Anforderungen hinsichtlich Reparatur und Austausch von Gaswarngeräten. Es vereinfacht Verfügbarkeit von Gaswarngeräten, Kosten und Zuständigkeit – der Service deckt Teile, Geräte sowie Lieferung ab. Es organisiert für Sie die Verfügbarkeit aller Geräte und des Zubehörs.

### SAFER One™

Bei SAFER One handelt es sich um eine Software für Ausbreitungsmodelle, die in Echtzeit wichtige Informationen zur Verfügung stellt. Proaktiv kann ein Notfall verursacht durch chemische Stoffe erkannt werden und ermöglicht somit die Gefahr für Mitarbeiter, technische Anlagen und Anwohner zu verringern.

# Umwelt und Emissionen

Industrie und Verkehr sind die großen Emissionsquellen unserer Zeit. Schmachtl bietet Lösungen zum Messen von Staub- und Gasemissionen im Kamin oder Staubfilter.

## Volumenstrommessung

Unsere Geräteauswahl bietet auch bei schwierigen Prozessbedingungen eine zuverlässige, kontinuierliche Volumenstrommessung. Differenzdruck und Ultraschallmessgeräte ermöglichen je nach individuellen Kundenanforderungen optimale Lösungen.



## Anwendungsbereiche

Produkte der DURAG GROUP begleiten weltweit industrielle Feuerungsprozesse aller Art. Hierzu zählen unter anderem fossil befeuerte Kraftwerke, Anlagen der chemischen Industrie, Raffinerien, Zementanlagen, Dampferzeuger, Wärmekraftanlagen oder Gasturbinen. Auch für Einsatzgebiete in besonderen Umgebungen wie extremen Klimazonen oder explosionsfähigen Atmosphären können wir Lösungen bereitstellen.

## Staubmessgeräte

Unsere Produkte messen zuverlässig, exakt und kontinuierlich die Staubkonzentration in trockenen und feuchten Abgasen. Verschiedene Messverfahren bringen je nach Anwendungsanforderungen die optimale Lösung. Internationale Regelwerke sind Basis für das Gerätekonzept.

### Rückwärtsstreuung Staubmessgerät D-R 320

Geeignet für kleinste und mittlere Staubkonzentrationen



### Streulicht Staubmessgerät D-R 808

Geeignet für trockene Gase



### Staub- Filterwächter DFW

Triboelektrische Sonde auch für Ex-Bereich geeignet



## Filterüberwachung

Mit unseren Filterwächtern wird kontinuierlich die Funktion und Effizienz von Filteranlagen überwacht. Triboelektrische Sonden messen empfindlich und sind robust konstruiert.



## Quecksilberanalyse

Quecksilberanalysatoren eignen sich neben der Emissionsüberwachung auch ausgezeichnet für die Optimierung Ihrer Prozesse.



## Schmachtl fokussiert

Wir verfügen über ein umfangreiches Produktportfolio mit unterschiedlichen Messprinzipien und passenden Messgeräten für viele unterschiedliche Anforderungen. Wir bieten eignungsgeprüfte und zertifizierte Messgeräte für die behördliche Emissionsüberwachung.

## Wasser ist ein kostbares Gut. Der Schutz von Oberflächenwasser ist im Interesse aller Menschen.

Einträge von Verunreinigungen aus Industriebetrieben oder Kläranlagen sind unbedingt zu unterbinden. Betriebswasser ist vor Rückführung in Flüssen oder Seen online zu überwachen, um Schutzmaßnahmen rechtzeitig einleiten zu können.



## Anwendungsbereiche

- Trinkwasseraufbereitung
- Trinkwasser
- Kühlwasser
- Regenrückhaltebecken
- Direkteinleitung in Flüssen/Seen
- Einleiten ins kommunale Abwassernetz
- Kläranlagen
- Wasseraufbereitung
- Regenwasser
- Wasserturbinen

## Messen von Öl in/auf Wasser

Öl auf Wasser Monitore erfassen geringe Ölkontaminationen auf Wasseroberflächen. Ölfilme von < 0,005mm Dicke können ohne Probleme erfasst werden. Ölmonitore nutzen zur berührungslosen Erfassung von Ölschichten zwei Messverfahren: das Modell FLUCOmat durch UV angeregte Fluoreszenz und das Modell IRmat durch Infrarot-Oberflächen-Scanner.



## Online Messung

Wasserqualitätsmessungen werden meist auch mit Sensoren für Durchfluss, Trübung, Farbe und pH-Wert ausgerüstet. Je nach Art des Kanals wird die Konstruktion der Messeinrichtung angepasst. Pegelsonden sorgen für den optimalen Abstand zur oft variierenden Wasseroberfläche.

## Wir planen und begleiten:

- Beurteilung der Messaufgabe und Auswahl des geeigneten Messverfahrens
- Anpassung der Konstruktion an die örtlichen Gegebenheiten
- Inbetriebnahme der Messeinrichtung und Einschulung des Betriebspersonals
- Service/Wartung



## Merkmale

- Erkennen von Mineralölen, synthetischen Ölen, Emulsionen, freien Kohlenwasserstoffen
- Berührungsfreie Messmethode
- Hohe Ansprechempfindlichkeit
- Geringerer Wartungsaufwand
- Keine beweglichen Teile
- Extrem hohe Lebensdauer





# Feuerungstechnik

Die bei Schmachtl erhältlichen sicheren, stabilen Zündquellen für Brenner mit wechselnden Brennstoffen (Brenngase, Heizöle oder Festbrennstoffe) bieten hohe Zuverlässigkeit unter anspruchsvollen Betriebsbedingungen.

## Normen und Gesetze

- EN 676 (Brenner mit Gebläse)
- EN 746-2 (Industrielle Thermoprozessanlagen)
- TRD 411/412 (Dampfkesselfeuerung)
- EN 60079-10 (Ex-Bereich)
- EN 161 (Sicherheitssperrventile)
- EN 298 (Gas-Feuerungsautomaten)
- NFPA – Klasse 1, 2, 3

## Anwendungsbereiche

- Zünden von Gas-, Öl- und Schwerölbrennern
- Wärmebehandlungsanlagen
- Industrieöfen, Kessel, Großkessel
- Zünd- und Pilotbrenner für Schwachgas
- Vorwärbrenner
- Einsatz in ATEX Zone 1

## Merkmale

- Kompakt mit integriertem Zündtrafo
- Flammenwächter und Feuerungsautomaten
- Ionisationselektrode EMV verträglich
- Keine Hochspannungsverkabelung
- Zündbrenner für Klasse 1, 2, 3
- Wartungsfreundlich und robust



## Zünden und Feuern

DURAG-Hegwein ist unser leistungsstarker Partner für Zündbrenner und Brenner. Die Brenner finden eine breite Anwendung an unterschiedlichsten Industrieanlagen mit thermischen Prozessen.

### Gasbrenner

Baugrößen 2 KW bis 10 MW, zwangsluftbetrieben oder selbstsaugend Klasse 1, 2, 3 nach NFPA

### Gaszündbrenner

15 KW bis 4,5 MW 9 Baugrößen, großer Regelbereich mit Flammenüberwachung

### Zündgeräte

Hochenergie-Zündgerät zum Zünden von Gasen oder flüssigen Brennstoffen in industriellen Brennern beliebiger Leistung

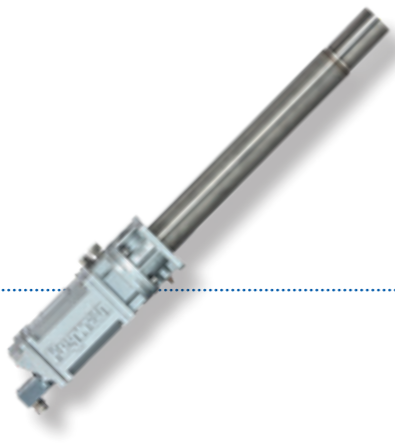
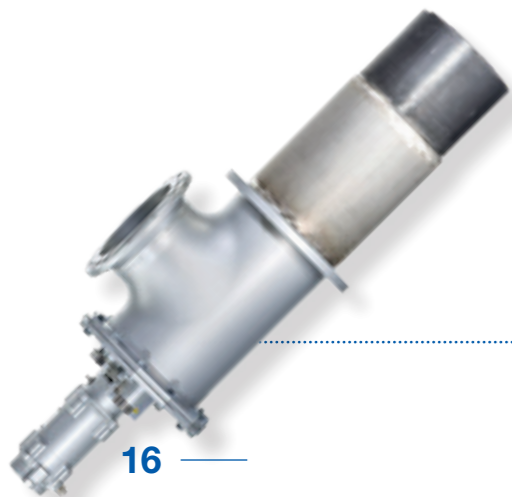

## Überwachen / Steuern

Das Überwachen der Flamme ist für die industrielle Feuerungstechnik ein sicherheitstechnischer Bestandteil. Brennstoff darf nur in den Feuerraum gelangen, wenn eine Flamme vorhanden ist. Die Überwachung wird durch einen Flammenfühler in Kombination mit einem Schaltgerät vorgenommen.

### Feuerungsautomaten

Erweiterungsmodul zum Feuerungsautomaten mit vielfältigen Funktionen, Klartextanzeige, Feldbuskombination



### Schaltgeräte

Zur Überwachung von Gas, Öl und Kohleflammen. Sensoren mit unterschiedlichen spektralen Empfindlichkeiten werden eingesetzt



### Flammenwächter

Zur Überwachung von Gas-, Öl- und Kohleflammen, vorzugsweise für Anwendungen mit Sicht auf mehrere Brenner



### Flammenfühler

Selbstüberwachender und fehlersicherer Kompaktflammenwächter mit integriertem Flammenfühler



# Feuchte- messtechnik

UNSER SERVICE:  
Testmessung  
Inbetriebnahme

Der Wassergehalt ist in vielen Produkten der Bauindustrie, Lebensmittelproduktion, Landwirtschaft und anderen Branchen eine wichtige Größe für Qualität und Funktion.



## Anwendungsbereiche

- Automobil- und Zulieferindustrie
- Kunststoffverarbeitende Industrie
- Öl- und Schwerölindustrie
- Baustoffindustrie
- Chemie, Pharmaindustrie, Petrochemie
- Energie und Umwelttechnik
- Glas- und Keramikindustrie
- Holzindustrie
- Landwirtschaft, Tiernahrungsindustrie
- Nahrungs- und Genussmittelindustrie
- Verpackungen

## Feuchtemessung in verschiedenen Materialien

Der robuste Onlinesensor liefert ein permanentes Signal an die Systemsteuerung und liefert damit in Echtzeit Messwerte an Steuerungen für Trockenprozesse: so reagiert er prompt auf Trockenprozesse. Hauptanforderungen an Feuchtesensoren sind die Optimierung der Anlagensteuerung und Onlinedaten zur Qualitätssicherung. In enger Zusammenarbeit mit dem Kunden überprüfen und planen wir Machbarkeit und Einbausituation.

### Feuchtemessung

Entscheidende Vorteile der LIEBHERR Messsysteme liegen in der hohen Präzision durch 40 Messungen pro Sekunde sowie in der Reproduzierbarkeit.

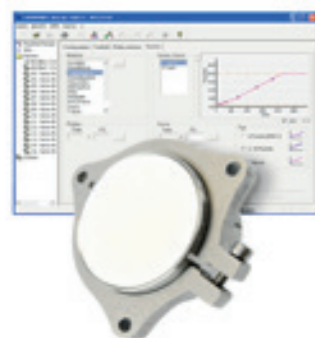

### Schichtdickenbestimmung

Messsysteme zur Bestimmung von Schichtdicke und Flächengewicht. Anlagenbetreiber profitieren dabei von der präzisen Messung im laufenden Prozess. Der Produktionsprozess lässt sich online überwachen und steuern.

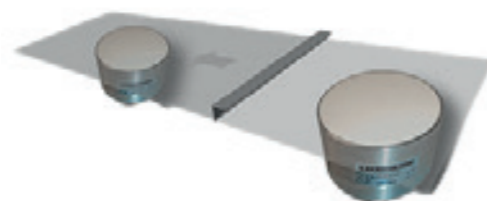

### Wassergehaltsbestimmung

LIEBHERR Sensoren zur Wassergehaltsbestimmung in Emulsionen und Flüssigkeiten. Die Systeme lassen sich in verschiedene Produktionsanlagen wie Rohrleitungen oder Tanks integrieren.



### Wassergehalt in Öl und Emulsion:

DN 80 Flansch mit eingeschweißtem Sensor. Kalibrierung mit Messmedium. Hochfrequenzstreuung wirkt im inneren Rohrvolumen.

### Feuchtegehalt in Papier:

Spezielle Kalibrierung, stabile Einbausituation und hohe Messfrequenz führen zu verlässlichen Messergebnissen.



## Merkmale

- Modular erweiterbare Bauweise
- Voll reproduzierbare Sensoren
- Frei skalierbarer Messbereich
- Materialkurvenumschaltung
- Materialtemperaturkompensation
- Geeignet für hohen Materialdurchsatz
- Chargen- und Durchlaufprozess
- Störsichere digitale Signalübertragung

# Produkte Messen Regeln Pumpen

Mit System zum  
passenden Produkt



Vor ca. 25 Jahren hat ein kleines Team bei Schmachtl begonnen, sich mit Prozessmesstechnik eingehend zu beschäftigen und über aktuell erkennbare Marktbedürfnisse ein Produktportfolio aufgebaut. Das Fördern von Gasen und Flüssigkeiten mittels Membranpumpentechnologie und Drucküberwachung war unsere Basis und wir haben die Gunst der Stunde genutzt und die stark steigenden Bedarfe für Onlineüberwachung in Prozessen erkannt und weiterentwickelt. So sind wir jetzt ein Anbieter für Komponenten und Systeme aller wichtigen Parameter in Maschinen, Geräten und Anlagen.

**Sicherheit für Menschen und Umwelt** ist uns ein großes Anliegen und hat den Fachbereich Gaswarnung stationär und mobil und Analysatoren zur Wasserqualitätsüberwachung zu einem stetig wachsenden Bereich gemacht und dazu bieten wir Inbetriebnahme, Service, Überprüfung der Anlagen und Schulung des Personals. Bei all unserem Handeln sind uns die tatsächlichen Bedürfnisse unserer Kunden das wichtigste und dies gepaart mit **hochwertigen Produkten** und einer schnellen und **kompetenten Beratungsqualität**, die nicht unsere Produkte in den Vordergrund stellt, sondern Ihre Anwendung und Aufgabenstellung und Erarbeitung einer optimale Lösung.

Unser Team freut sich, darauf auf Ihre spezifischen Anforderungen eingehen zu dürfen.

## Günter Kutschera

Geschäftsbereichsleiter Messtechnik

## Schmachtl Produkte der Messtechnik



### Druckmesstechnik

Mechanische Druckmessgeräte  
Druckmittler  
Sensoren und Schalter



### Durchfluss

Magnetisch-induktive  
Durchflussmesser  
Mechanische Durchflussmesser  
Strömungswächter/-sensoren



### Füllstand

Sonden, Schalter, Schwimmer  
Ultraschall-Füllstandmesser  
Kapazitive Füllstandsonden  
Radar- Füllstandmesser



### Kraftmesstechnik

Hydraulische Kraftaufnehmer  
Dünnschichttechnik  
DMS-Technik  
Elektrische Kraftaufnehmer



### Temperatur

Thermometer  
Thermostate  
Elektrische Temperatursensoren  
Schalter



### Membranpumpen

Membran-Gaspumpen  
Membran-Flüssigkeitspumpen  
Laborpumpen und Systeme



### Kompressoren

Industriekompressoren  
Mitteldruckkompressoren  
Hochdruckkompressoren



## Schmachtl Wissensblog

### Mehr als nur heiße Luft: Prozessgasförderung

Wenn Prozessgas in Betrieben ungewollt austritt, kann das im schlimmsten Fall tödlich enden. Helmut Hager ist bei SCHMACHTL im technischen Vertrieb und Produktmanagement im Bereich Messtechnik tätig. Im Interview erklärt er, worauf Kundinnen und Kunden bei der Wahl von sicheren Gaspumpen unbedingt...

WEITERLESEN:



### Was in der Gaswarntechnik jetzt en vogue ist

Strategieklausur 2017 des Vereins Industrie 4.0 in Österreich: Security und Safety wurde als einer der Schwerpunkte für die erfolgreiche Umsetzung der Industrie 4.0 festgelegt. Aus gutem Grund, denn mit der zunehmenden Vernetzung von Wertschöpfungsketten wird eine zuverlässige und sichere...

WEITERLESEN:



### Landwirtschaft 4.0: Digitale Messtechnik im Grünland

Mit Landwirtschaft assoziieren die meisten Menschen saftig grüne Weideflächen mit einer grasender Kühe und einem Bauern, der das Feld allein mit der Kraft seines Körpers bestellt. Doch dieses romantische Bild gehört längst der Vergangenheit an. Der Einsatz von Maschinen ab dem 19...

WEITERLESEN:



### Lieber nicht auf Pump: Wieso sich High-End Flüssigkeitspumpen auszahlen

Fallen Pumpen in produzierenden Unternehmen aus, führt das zum Stillstand ganzer Produktionsketten. In der Halbleiterindustrie kann das in nur drei Stunden, Schäden in Höhe von 200.000 Euro verursachen. Dennoch ist der Einsatz billiger Pumpen keine Seltenheit, denn das Marktumfeld steht unter...

WEITERLESEN:



### Warum fehlerhafte Wassermessung Un- ternehmen in den Ruin treiben kann

In der heimischen Industrie ist das Thema Umweltschutz gesetzlich mittlerweile fest verankert. Vor allem Betriebe aus den Bereichen Stahlverarbeitung, Kläranlagen- oder Kraftwerksbetreiber sowie aus der Abwassertechnik müssen sich mit der Messung ihres Brauchwassers auseinandersetzen –...

WEITERLESEN:



### Freimessen von Gefahrenbereichen als Präventivmaßnahme

Ob Gaslager, Lagerräume für brennbare Flüssigkeiten, Anwendungsbereiche von brennbaren Gasen und Flüssigkeiten: Überall wo mit brennbaren Chemikalien gearbeitet wird, ist das Thema Explosionsschutz relevant. Eine wichtige Schutzmaßnahme zur Gefahrenprävention ist das Freimessen. Ziel ist...

WEITERLESEN:



# SCHMACHTL

## Schmachtl GmbH, Zentrale Linz

Pummererstraße 36  
4020 Linz, Austria  
T +43 732 7646-0  
F +43 732 785036  
office.linz@schmachtl.at

## Wien

Kolpingstraße 15  
1230 Wien, Austria  
T +43 1 6162180-0  
F +43 1 6162180-99  
office.wien@schmachtl.at

## Graz

Th.-Körner-Straße 54  
8010 Graz, Austria  
T +43 316 672185-0  
F +43 316 672439  
office.graz@schmachtl.at

## Innsbruck

Höttinger Au 20  
6020 Innsbruck, Austria  
T +43 512 265060-0  
F +43 512 266151  
office.ibk@schmachtl.at

Bleiben Sie auf dem  
neusten Stand der Technik:



[www.schmachtl.at](http://www.schmachtl.at)

## Weitere Kompetenzbereiche:

- Antriebstechnik
- Automation
- Energietechnik
- Gebäudetechnik
- Hydrotechnik
- Pumpen- und Kompressorentechnik
- Safety
- Schaltschranktechnik

## Unsere Partner:



© Schmachtl GmbH 2020. Die Inhalte dieser Broschüre sind urheberrechtlich geschützt. Jede Form der gewerblichen Weiterverwendung bedarf der ausdrücklichen Genehmigung durch Schmachtl. Technische Änderungen ohne Vorankündigung vorbehalten. Schmachtl übernimmt keine Gewährleistung und/oder Haftung für eventuelle Fehler oder Unvollständigkeiten in diesem Dokument, es können keine Gewährleistungs-, Schadenersatz- oder sonstige Ansprüche gegenüber Schmachtl abgeleitet werden. Bei Bestellungen sind ausschließlich die vereinbarten Bedingungen und Spezifikationen maßgebend. Die Broschüre ersetzt keine fachliche Beratung.

M954/2020